

CARACTERÍSTICAS

Potência Nominal Potencia Nominal	6,6kW
Rendimento Rendimiento	80%
CO(%) (13% O2) CO(%) (13% O2)	0,11
Temperatura dos Gases Temperatura de los gases	257°C
NOx COV Partículas NOx COV Partículas	93 55 7mg/m3
Controlo Control	-
Ventilação Ventilación	-
Comprimento max. da Lenha Longitud máx. de la lenha	400mm
Saída de Fumos Salida de Humos	Ø 120mm
Peso Peso	82Kg
Dimensões (AxLxP) Dimensiones (AxLxF)	675x530x310mm
Código EAN	5600863307879

Classificação energética
Clasificación energética

A+



DESCRIÇÃO | DESCRIPCIÓN

A salamandra a lenha Viso Eco com uma potência de 6,6kW é uma solução para aquecer uma divisão da sua habitação. A estrutura é fabricada em chapa de 3mm de espessura na fornalha e 5mm no topo e na saída fumos. Com um vidro Neocerâmico de 4mm de espessura e com uma amplitude térmica até 900°C. Na pintura é utilizada tinta especializada para equipamentos de temperatura elevada até 650°C. Todas as peças inerentes ao aparelho são em aço.

La estufa a lenha Viso Eco con una potencia de 6,6kW es una excelente solución para calentar una zona de su vivienda. Se fabrica en chapa de acero 3mm de espesor en el horno y 5mm en la parte superior y en la salida de humos. Cámara de combustión revestido con ladrillo refractario. Con un cristal Neocerámico de 4mm de espesor y con una amplitud térmica de hasta 650 ° C. En el pintado se utiliza pintura especializada para equipos de temperatura elevada que hasta 900 ° C. Todas las piezas inherentes al aparato son de acero.

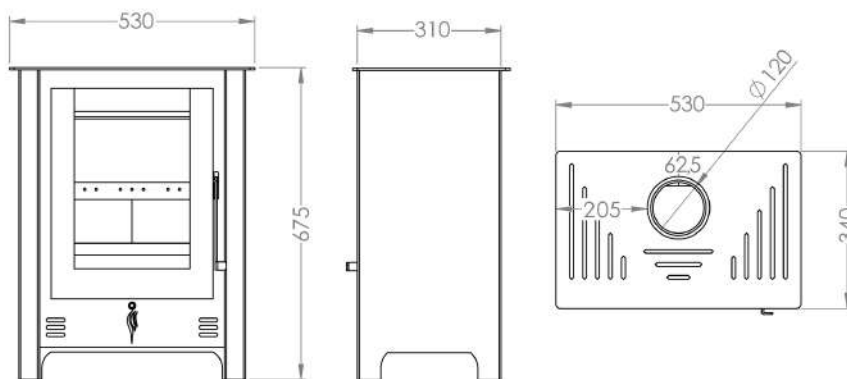

DIMENSÕES | DIMENSIONES

Medidas de vidro | Medidas de vidrio:

345X280mm

COMPONENTES | COMPONENTES

- A** Exaustão de fumos Ø 120mm | Salida de humos Ø 120 mm
- B** Puxador | Manilla
- C** Câmara de combustão | Cámara de combustión
- D** Registo de admissão de ar | Regulador de admisión de aire
- E** Entrada de ar para a combustão | Entrada de aire de combustión

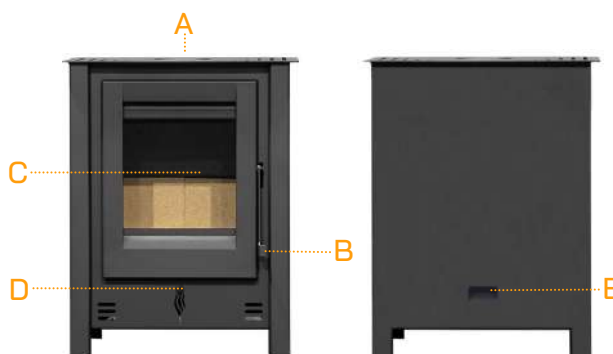

PARA O INSTALADOR | PARA EL INSTALADOR

- A Salamandra deve ser instalada de forma que a saída de fumos fique o mais apurado possível e afastado pelo menos 5cm da parede para que se assegure a circulação de ar.
- As curvas a existirem não deverão possuírem ângulos superiores a 45°.
- A saída no exterior deve ultrapassar em pelo menos 50cm o obstáculo mais próximo e a cobertura a obstruir o mínimo possível a saída de fumos.
- O tubo metálico para a saída de fumos, tem de ficar indispensavelmente afastado de qualquer material combustível.
- Para mais que 1 equipamento ou lareira aberta não deverá ser utilizada a mesma chaminé.
- Colocação de canos isolados, quando a chaminé é pelo exterior, mantendo uma zona de segurança de min. 1,5m.

- La Estufa debe ser instalada de forma que la salida de humos quede lo más aplomada posible y alejado por lo menos 5 cm de la pared para que se asegure la circulación de aire.
- Las curvas, si existiesen no deberán tener ángulos superiores a 45°.
- La salida en el exterior debe sobrepasar en al menos 50 cm el obstáculo más cercano y la cubierta para obstruir lo menos posible la salida de humos.
- El tubo metálico para la salida de los humos, debe quedar indispensablemente lejos de cualquier material combustible.
- Para más de 1 equipo o chimenea abierta no se utilizará nunca la misma chimenea.
- Colocar tuberías aisladas, cuando la chimenea va por el exterior. Mantener una zona de seguridad mínima de 1,5m. entre la estufa y materiales combustibles



NOTA: A 1ª queima deve ser muito ligeira para que a pintura não se ressinta do excesso de temperatura
NOTA: La primera queima debe ser muy ligera para que la pintura no se resienta por exceso de temper



Ler e seguir o manual de instruções e as condições da garantia
Leer y seguir el manual de instrucciones y las condiciones de la garantía

INSTALAÇÃO (EXEMPLO) | INSTALACIÓN (EJEMPLO)

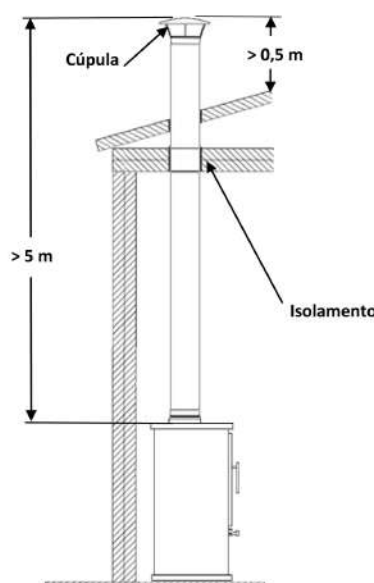
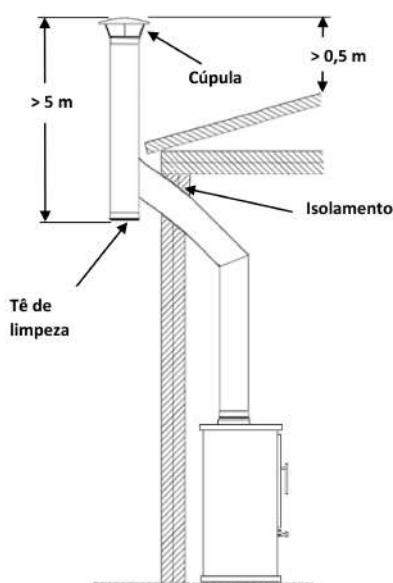

NOTA: No exterior recomendamos tubo isolado

h = <5m D = 150
h = >5m D = 180
h = >10m D = 200