

EQUIPO: MONOBLOCK

SERIE: COMPACTO FILTRO Y BOMBA

CÓDIGO:

565092

MARCA: QP
 MODELO: MONOBLOCK
 TIPO: INYECTADO
 DIÁMETRO: 400 mm
 Ø filtrante: 18 "

GRUPO QP
 Ctra. Logroño Km 10,2 50180 UTEBO (Zaragoza)
 Teléfono: 976 78 64 64
 e-mail: productosqp@grupopq.com



MATERIALES:
 CARCASA: Plástico inyectado
 DIFUSOR Y CREPINAS: PVC 6 crepinas
BOMBA: 0,35 kW
MEDIO FILTRANTE: Arena 45 kg
VALVULA:

Peso vacío: 16,00 Kg **APOYO:** VÍAS: 7 DN: 1"1/2
 BANCADA PVC Para racord de 32 y 38 mm
MANOMETRO: Sí

CAPACIDAD DE FILTRACIÓN NOMINAL = 7,0 m³/h
CAUDAL MÁXIMO DEL CONJUNTO LIMPIO: 7,3 m³/h
CAPACIDAD DE FILTRACIÓN a 50 m³/m²h= 8,3 m³/h $V_{df} (m/s) = 0,0139$

Condiciones Técnicas de Garantía:
 Antes de instalar y usar, leer atentamente las instrucciones
 Pare la bomba previamente a cualquier operación de cambio de posición de la valvula monomando
 Cebat la bomba (riesgo de funcionar en seco):PERDIDA DE GARANTÍA

Se recomienda hacer mantenimiento de invernaje con QUIMIDREN PS LIQUIDO

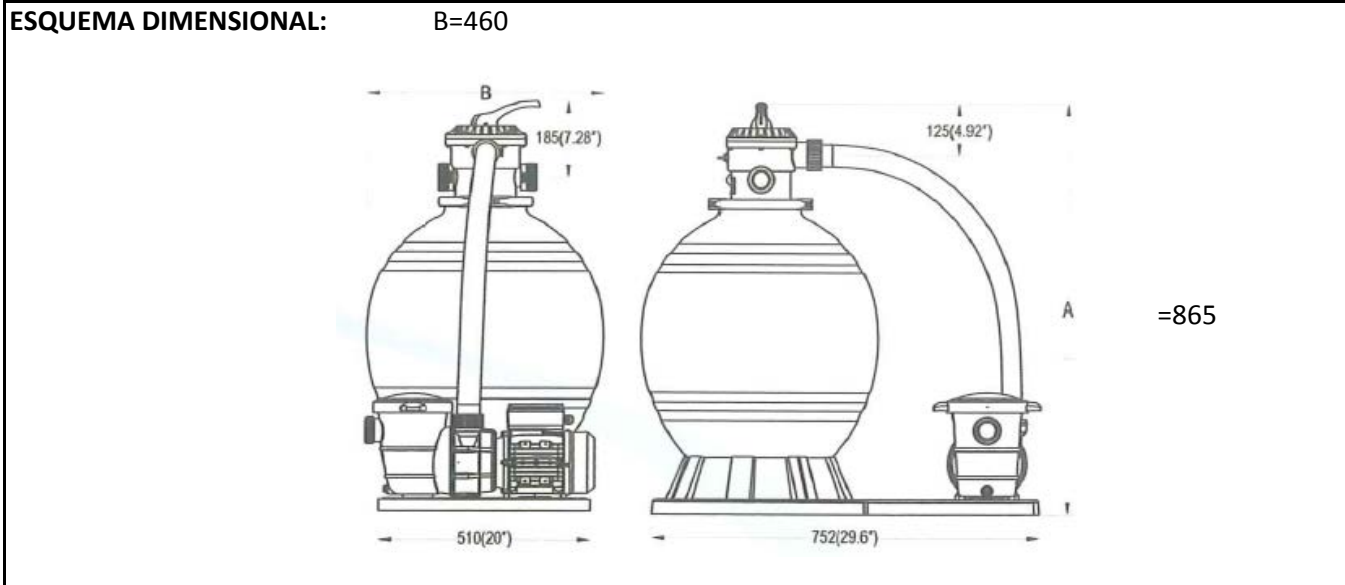

Consumo eléctrico a 0.4 Bar: 0,25 kW
 Consumo eléctrico a 0.6 Bar: 0,22 kW

EMBALAJE: 56X77X66

BOMBA:

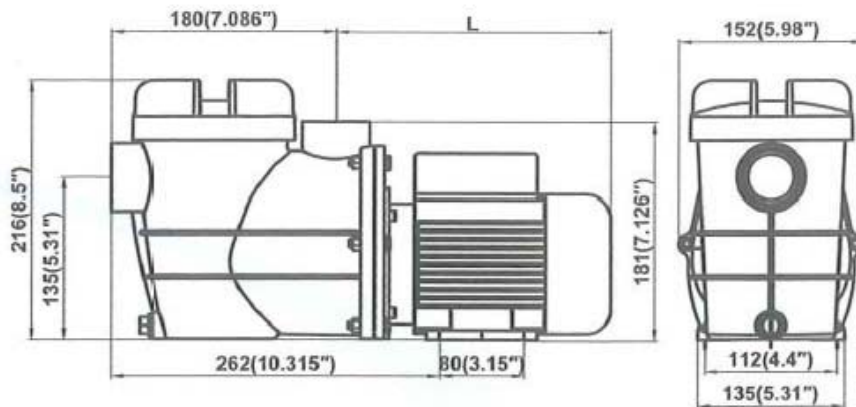

- Fabricada en material termoplástico reforzado.
- Sello mecánico en carbono y grafito.
- Eje en acero inoxidable AISI 304
- Incorpora prefiltro CON CESTILLO